



INFORMATIONS TECHNIQUES

Scrapers | Turcon® Excluder® F

Description

Le Turcon® Excluder® F est un racleur à double effet avec deux lèvres racleuses géométriquement différentes, installées dos à dos. Le racleur est installé avec 2 joints toriques en tant qu'éléments d'élasticité dans une rainure. La fonction de raclage est réalisée par l'élément Excluder® F Turcon®. Les joint toriques maintiennent la pression des lèvres racleuses contre la surface de glissement et peuvent compenser toute déviation de la tige du piston.

L'Excluder® F a deux fonctions :

- Il racle les particules de la tige de piston rétractable et protège ainsi le système contre toute contamination
- Il retient la pellicule huileuse résiduelle sur

la tige de piston étendue du côté du milieu.

- L'Excluder® F est, de préférence, utilisé conjointement avec nos joints de tige Turcon® Stepseal® 2K ou Zurcon® Rimseal, qui sont des joints avec une fonction de pompage arrière hydrodynamique.

L'Excluder® F est utilisé pour des applications d'intensité moyenne ou « légères » :

- Engins de construction légers
- Grues de camions
- Machines agricoles
- Presses hydrauliques
- Machines de moulage par injection
- Actionneurs hydrauliques

Avantages

- Propriétés de glissement exceptionnelles
- Sans broutage, aucun collage pour matériaux Turcon®
- Peut compenser les déviations de la tige de piston ou du plongeur
- Très bon effet de raclage contre les polluants tenaces, etc.
- Très bon effet d'étanchéité dans la partie intérieure contre la pellicule huileuse résiduelle adhérant à la surface de la tige de piston
- Très haute résistance aux milieux hydrauliques
- Plusieurs diamètres disponibles, de 19 mm à 250 mm
- Installation de type D ISO/DIN 6195 pour les dimensions recommandées, allant de $\varnothing 40$ à $\varnothing 140$ mm



Données techniques

Vitesse	: jusqu'à 15 m/s
Température	: -30 °C à +200 °C (selon le matériau de joint torique)
Milieux	: fluides hydrauliques à base d'huile minérale, fluides hydrauliques ignifuges, fluides hydrauliques (huiles biologiques) respectueux de l'environnement, phosphates ester et autres, selon la compatibilité matérielle du racleur et du joint torique.



INFORMATIONS TECHNIQUES

Racleurs | Turcon® Excluder® F

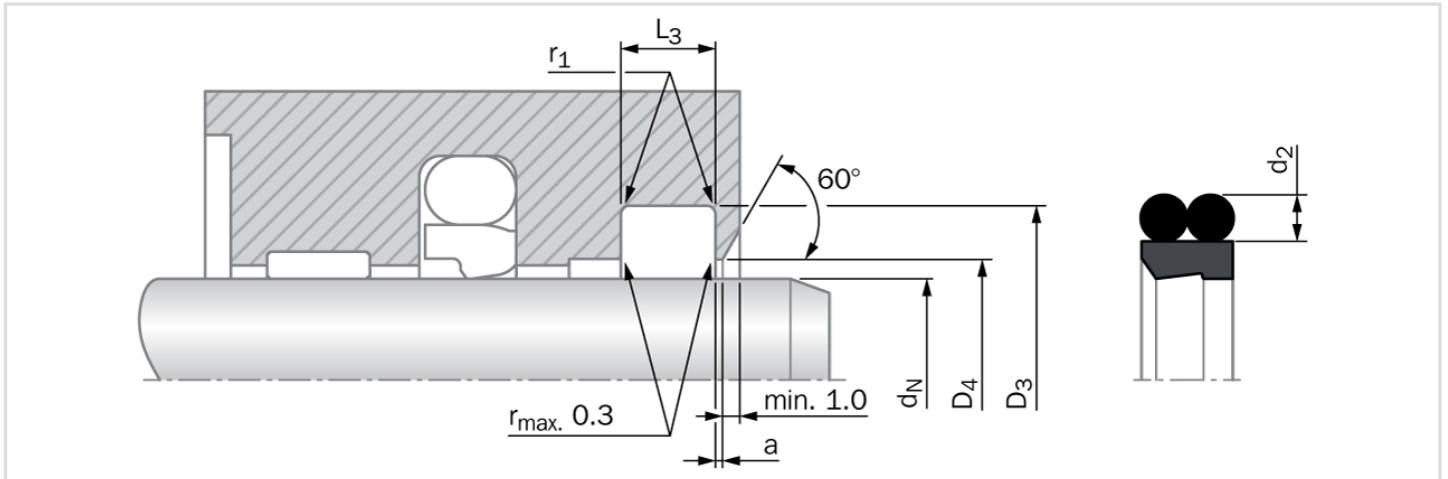

Dimensions d'installation - Recommandations standard

Numéro de série	Tige d _N f8/h9		Diamètre de rainure	Largeur de rainure	Diamètre d'alésage	Rayon	Largeur de pas	Section transversale du joint torique
	Gamme recommandée	Gamme disponible	D ₃ H9	L ₃ +0.2	D ₄ H11	r ₁ max.	a min.	d ₂
WEF0	19.0 - 39.9	19.0 - 130.0	d _N + 7.6	4.2	d + 1.0	0.4	3.0	1.78
WEF1	40.0 - 69.9	30.0 - 250.0	d _N + 8.8	6.3	d + 1.5	1.0	3.0	2.62
WEF2	70.0 - 139.9	50.0 - 450.0	d _N + 12.2	8.1	d + 2.0	1.2	4.0	3.53
WEF3	140.0 - 399.9	80.0 - 650.0	d _N + 16.0	11.5	d + 2.0	2.0	5.0	5.33
WEF4	400.0 - 649.9	180.0 - 650.0	d _N + 24.0	15.5	d + 2.5	2.5	8.0	7.00
WEF5	650.0 - 999.9	300.0 - 999.9	d _N + 27.3	18.0	d + 2.5	2.5	10.0	8.40

Remarque importante

Les suggestions d'installation, les recommandations relatives aux matériaux, les paramètres et les autres données fournies sont toujours soumis au domaine d'utilisation particulier et à l'application dans laquelle le joint d'étanchéité est destiné à être utilisé, en particulier l'interaction du joint avec d'autres composants de l'application. Par conséquent, ils ne constituent pas un accord sur la nature juridique et factuelle ni une garantie de qualité. Sous réserve de modifications et d'erreurs techniques.